

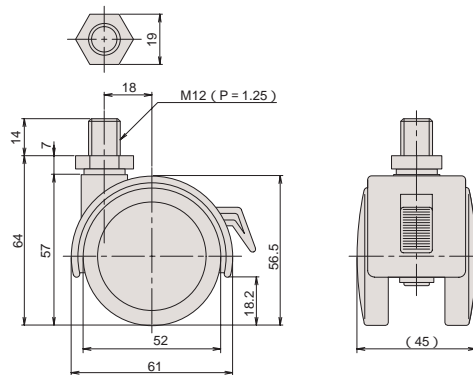

受 CT-33BK

受注生産
最少ロット 3,000



品番	カバー		車輪		ボルト			1甲の入り数	耐荷重(kg)	最少ロット	重量(g)
	材質	仕上	材質	仕上	材質	仕上	サイズ				
CT-33BK	PA	黒色	PA+PUR	黒色	SWCH	BZn	M12×14	100	50	3,000	151



受 CT-33PK

受注生産
最少ロット 3,000

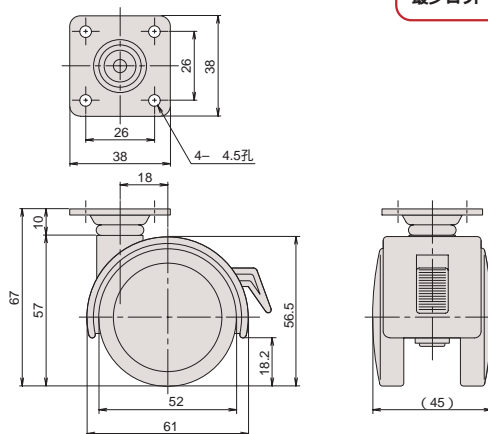

品番	カバー		車輪		プレート			1甲の入り数	耐荷重(kg)	最少ロット	重量(g)
	材質	仕上	材質	仕上	材質	仕上	形状				
CT-33PK	PA	黒色	PA+PUR	黒色	SPCC	CZn	四角	100	50	3,000	161



受 CT-37PK

受注生産
最少ロット 3,000

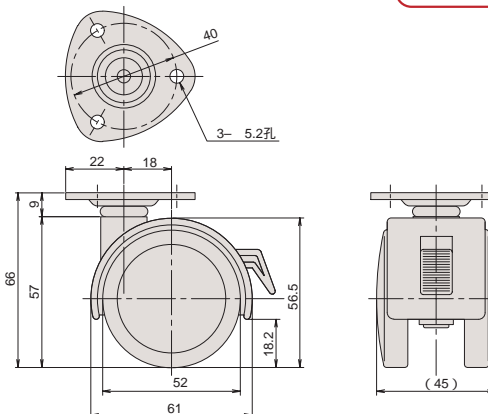

品番	カバー		車輪		プレート			1甲の入り数	耐荷重(kg)	最少ロット	重量(g)
	材質	仕上	材質	仕上	材質	仕上	形状				
CT-37PK	PA	黒色	PA+PUR	黒色	SPCC	CZn	三角	100	50	3,000	172