

# KD-4

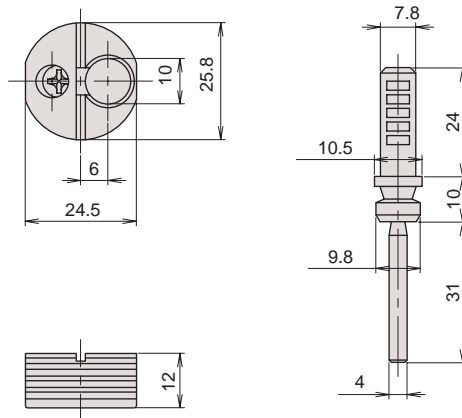

品番	ジョイントA Assy				ジョイントB				重量(g)
	部品番号	材質	仕上	1甲の入り数	部品番号	材質	仕上	1甲の入り数	
KD-4PK	KD-3A	PP他	黒色他	3,000	KD-4B	PA	白色	3,000	9
KD-4PD			茶色他						
KD-4PW			白色他						
標準セット	1				1				

## 使用例

$$C = W - X + S + 6$$

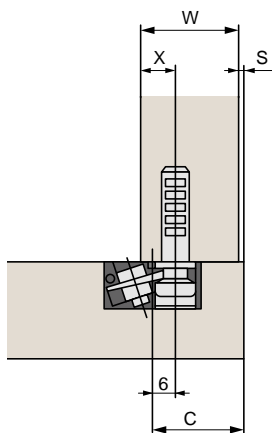

ジョイントを部材に取付ける時、下記の表を参考にして取付けてください。

W	X	C	S
15	6.0	16.5	1.5
17	6.0	18.0	1.0
17	7.0	17.0	1.0
18	7.0	18.0	1.0
18	8.0	17.0	1.0
20	8.0	19.0	1.0
20	9.0	18.0	1.0
22	9.0	20.0	1.0
25	9.0	23.0	1.0
20以上	8.0~10	~	1.0

- 1.木部に下穴を開けます。  
 KD-3A 25.0mm 深さ12.5mm  
 KD-4B 8.0mm ± 0.3 深さ25.0mm
- 2.各ジョイントを部材に打込みます。

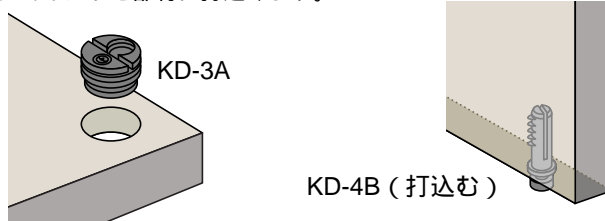

- 3.ジョイントを結合させ、+ドライバーを使用してロックします。



- 4.部材を外す時は逆転させて解除します。

C : ジョイント組立のセンター  
 W : 部材の板厚及び幅  
 X : ジョイントBのセンター  
 S : X材間の段差  
 X部の取付け寸法は最小5.5mmまで可能です。  
 最大10.0mmまで可能です。